

Gorkeer Rivier

Driemaandelijks tijdschrift

Verschijnt in de maanden: maart - juni - september - december

Editie: F.V. AMSAC

Postkantoor: Ledeberg 1

ARTEVELDE MINIATUUR SPOORWEG AMATEURS CLUB

951

AMSAC nr. 30

6 september 1993

Verantwoordelijke uitgever: A. D'hoolaeye,
Peter Benoitlaan 253,
9050 Gent



ARTEVELDE MINIATUUR SPOORWEG
AMATEURS CLUB GENT

Feitelijke Vereniging sedert 1956

HET BESTUUR:

- Ere Voorzitter: - VIERSTRAETE Frans
Eerste Stationschef te Gent Sint-Pietersstation
- Voorzitter: - D'hoolaeghe André
Peter Benoitlaan 253 Gentbrugge 9050 (231.93.72)
- Ondervoorzitter: - CLAEYS Guy
Henri de Sagherstraat 16 Drongen 9031 (227.68.41)
- Sekretaris: - COCQUYT Hans
Deinsesteenweg 11 Drongen 9031 (227.05.74 - 236.24.33)
- Penningmeester: - VANDERSTUYF Laurent
Kraaistraat 35 Gent 9000 (222.75.66)
- Commissaris: - DENEFF Robert
Latemstraat 20 De Pinte 9840 (282.64.43)
- Commissaris: - BONTINCK Patrick
Destelbergenstraat 40 St.-Amandsberg 9040 (228.60.27)
- Techn. Raadgever:- MANNAERT Luc
Tuinwijk 24 Dendermonde 9200

LIDMAATSCHAP: Het lidmaatschap kan verkregen worden tegen betaling van 400fr. per werkingsjaar, geldende van 1 januari tot 31 december. De minimum leeftijd om lid te worden werd vastgelegd op 16 jaar.

CLUBBLAD: Het clubblad van AMSAC verschijnt 4 maal per werkingsjaar en wordt gratis uitgereikt aan de clubleden.

VERGADERINGEN: De vergaderingen hebben plaats in het clublokaal, gelegen in het Sint-Pietersstation - spoor 1 - iedere maandagavond om 20 uur. De werkavonden gaan door iedere vrijdagavond om 20 uur, in het clublokaal, na afspraak met een van de heren CLAEYS Guy en/of COCQUYT Hans, die de technische leiding op zich nemen.

De leden die wensen teksten te publiceren in het clubblad, doen dit onder eigen verantwoordelijkheid !!!

Alle betalingen aan AMSAC dienen te gebeuren via onze Bankrekeningnummer van de ASLK: 001 - 0899284 - 73 t.n.v. de F.V. AMSAC, Kraaistraat 35 Gent 9000.

Niets uit dit clubblad mag worden verveelvuldigd en/of openbaar gemaakt d.m.v. druk, fotocopy, microfilm of op welke andere wijze ook, zonder voorafgaande schriftelijke toestemming van de uitgever !

Alle briefwisseling gericht aan AMSAC dient gezonden te worden aan het adres van de voorzitter: D'hoolaeghe André
Peter Benoitlaan 253
9050 Gentbrugge

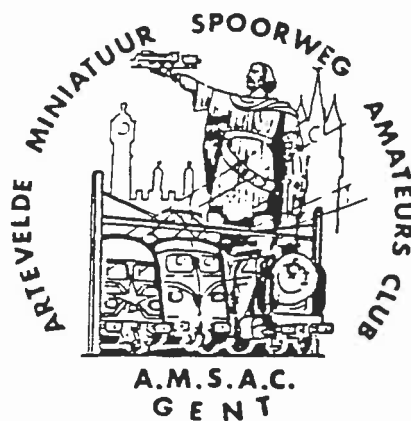

Inhoudstafel

	Blz.
Clubnieuws - In verband met de uitstap naar Nederland per autocar	1
Nieuw Märklin-locomotiefje gedoopt door peter N.M.B.S.	2
Anekdoten uit de spoorweggeschiedenis door: Vandevoorde Erich	3
Treinseizoen 93/94 door: Cocquyt Hans	8
Kort getest	9
Agenda	11
Stoom op het spoor - ANWB (Nederland)	12
Hoe bereik ik de Vennbahn ?	14
Agenda - vervolg	15
Karrenmuseum "Den Doem" in Fort V te Edegem	17
Geschiedenis van het museum	18



ARTEVELDE MINIATUUR SPOORWEG
AMATEURS CLUB . GENT

Op zondag 19.9.1993

*Bezoek aan het Nederlands Spoorwegmuseum
en Madurodam, een belevenis - prijs : 800fr.*

Toegangsprijzen Nederlands Spoorwegmuseum en
Madurodam inbegrepen!

Geacht Lid,

Menigmaal werd in de schoot van onze vereniging de vraag gesteld,
wanneer gaan we eens een bezoek brengen aan.....

Om deze reden heb ik het initiatief genomen een bezoek te brengen,
per autocar, aan het Nederlands Spoorwegmuseum en het miniatuurstadje
Madurodam op 19 september eerstkomend te Utrecht en Den Haag.

Vertrek datum en uur: zondag 19 september om 7u.

Plaats van vertrek: samenkomst aan de Land van Rodelaan te Gentbrugge
bezijden de E 17, gelegen aan de Brusselsesteen-
weg 200 meter voorbij de stelplaats van de tram-
maatschappij 'DE LIJN'.
De leden die met hun persoonlijk voertuig op de
plaats van vertrek komen, kunnen hun voertuig
stationeren onder de E 17.

Informatie restaurant Madurodam: groepen dienen steeds schriftelijk
te reserveren.

Meegebrachte spijzen: voor het nuttigen van meegebrachte spijzen is
een picknick-weide en een overdekte gallerij
aanwezig.

Gidsenboekjes: gidsenboekjes zijn te koop bij de kassa en bij
de kiosk in de miniatuurstad, prijs fl. 4,50.

Zeker niet vergeten: wanneer men deelneemt aan deze uitstap zeker
niet vergeten uw identiteitskaart en guldens
bij zich te nemen. De voorzitter.

DEELNEMINGSFORMULIER

Ondergetekende (naam en voornaam).....
wenst deel te nemen aan de uitstap naar Nederland metpersonen
en zal.... x 800fr. storten op de Bankrekening van AMSAC 001-0899284-73
vóór 12 september 1993. Handtekening

Ik reserveer.....maaltijden.
(Strook afgeven aan de voorzitter)

Dr. Norman Kirk

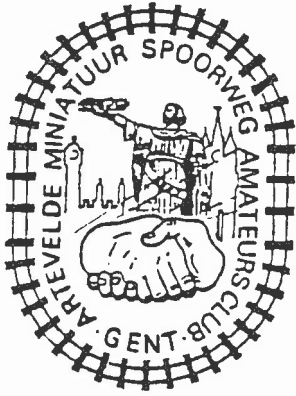

Clubnieuws!

IN VERBAND MET DE UITSTAP NAAR NEDERLAND.

Als u van een uitstap houdt, dan hebt u de juiste aanbieding in handen.

AMSAC stelt u hierbij voor om met uw gezin een dagtrip mee te maken, op zondag 19.9.1993, bij onze noorderburen. Naar het kleinste stadje van

Nederland, ook het beroemste: MADURODAM, in Den Haag. (De rustige tijden om een bezoek te brengen aan Madurodam is 's morgens vóór 11u.) Voor de leden die wensen een middagmaal te gebruiken, in het restaurant Madurodam, moeten dit vermelden op het deelnemingsformulier, alsook het aantal personen omdat de reservatie schriftelijk door de reis-leider moet ter kennis gebracht worden. Voor de andere leden die de meegebrachte spijzen wensen te nuttigen is een picknick-weide en een overdekte galerij aanwezig. (Prijsen van de maaltijden niet ter kennis) De prijs van 800fr., voor deelname, is de prijs die werd berekend voor een deelname van 30 personen. Indien er 50 deelnemers zouden zijn valt deze uitstap nog beterkoop (700fr.)!

Uit het verleden hebben we geleerd dat bij dergelijke uitstappen, op het laatste moment van vertrek, door verschillende leden forfait werd gegeven zonder enige kennisgeving of reden van afwezigheid. Als gevolg een enorme aderlating in de clubkas. Wanneer er geen geldige reden van afwezigheid kan ingebracht worden ingevolge overlijden of ziekte, wordt het geld niet teruggestort.

Vervolgens zetten we onze reis verder naar het Nederlands Spoorwegmuseum te Utrecht, na het verbruik van de maaltijden te Madurodam. De openingstijden van het Nederlands Spoorwegmuseum zijn op zon- en feestdagen van 13u. tot 17u.. De afstand tussen Den Haag en Utrecht bedraagt 63km. Na het bezoek aan het spoorwegmuseum kunnen we in groepsgewijze een bezoek brengen aan de stad Utrecht zelf. Een bezoek aan het CS Utrecht is reeds een bezienswaardigheid op zichzelf.

De inschrijving om deelname aan deze uitstap dient wel te geschieden vóór 12.9.1993. De som van 800fr., per deelnemer, kan gestort worden in handen van de voorzitter of door een overschrijving op de Bankrekening van AMSAC - ASLK - 001-0899284-73 met de vermelding 'Uitstap Nederland'.

Datum, uur en plaats van vertrek: zondag 19 september 1993 om 7u. aan de Land van Rodelaan (Brusselsesteenweg - Arsenaal) te Gentbrugge, bezijden de E 17. De leden die met hun persoonlijk voertuig op de plaats van vertrek komen, kunnen hun voertuig parkeren onder de E 17.

Vergeet vooral niet uw identiteitskaart en guldens mee te nemen!

In afwachting u te mogen begroeten bij deze uitstap, wens ik u ondertussen reeds een aangename reis toe.

De voorzitter,
D'hoolaege André

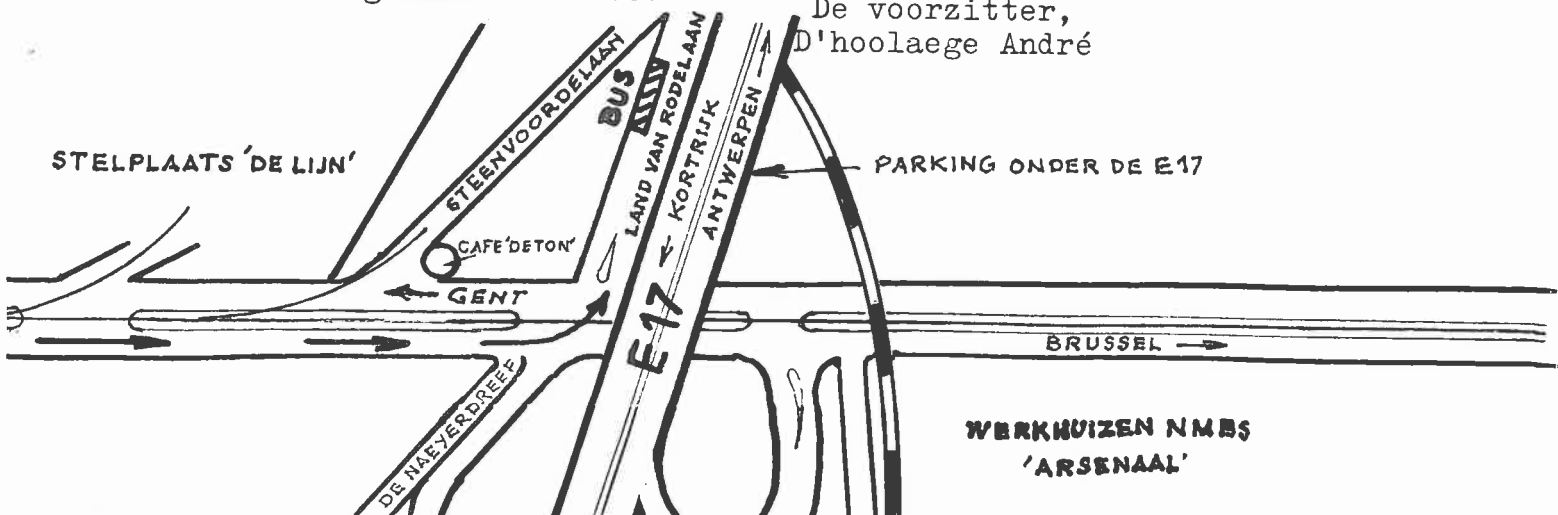

Nieuw Märklin-locomotiefje gedoopt door peter NMBS.

In de herfst komt de firma Märklin met een nieuwe locomotief op de markt.

Het prototype van de verkleinde 1608 werd op maandag 16 oogst 1993 in het station van Blankenberge voorgesteld.

Met ruim een half uur vertraging liep de wekelijkse Luxemburg-Blankenberge Express het station binnen. Ditmaal getrokken door een elektrische locomotief type 1608 waarvan een verkleind model door Märklin op de markt gebracht wordt onder het serienummer 3363. Het prototype werd tijdens een druk bijgewoonde plechtigheid in aanwezigheid van allerlei kleine en grote spoorfanaten gedoopt.

In het treinstel werd vervolgens een tentoonstelling opgesteld van oude en toekomstige Märklin-rijtuigen. Voor de kinderen waren er animatie-rijtuigen om er Kibri-huisjes en voertuigen te bouwen en met miniaturbanen te spelen.

Het is de eerste keer in de geschiedenis van de NMBS dat deze maatschappij peter wordt van een locomotief, zij het dan een prototype op schaal 1/87.

Märklin koos dit model om de band tussen Luxemburg en Blankenberge extra in de kijker te stellen.

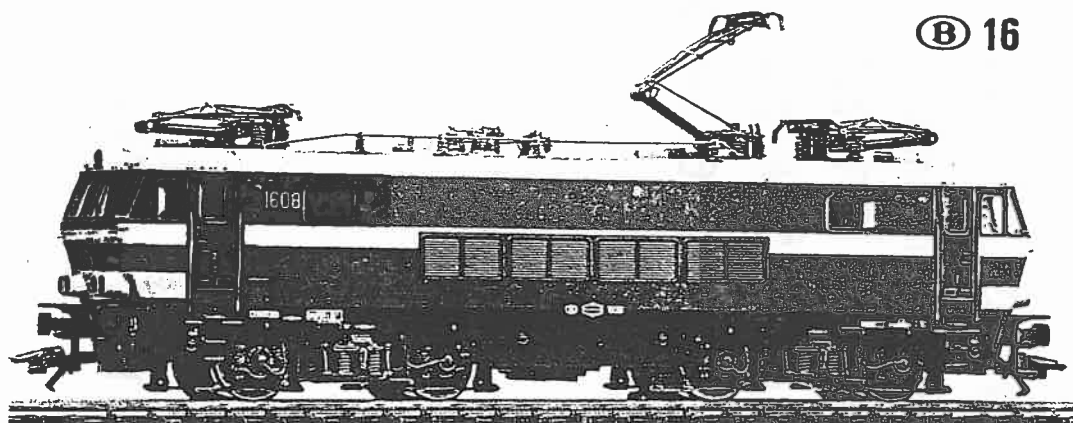

Katalogusnummer: 3363 - Viersysteem elektrische locomotief
Serie 16, Nr. 1608 - depot Oostende van de NMBS.

Agentschap "Krediet aan de Nijverheid"

Hans COCQUYT

Vierhekenstraat 5 A

9031 - DRONGEN

Tel. 09 - 236.24.33

Fax 09 - 236.24.67

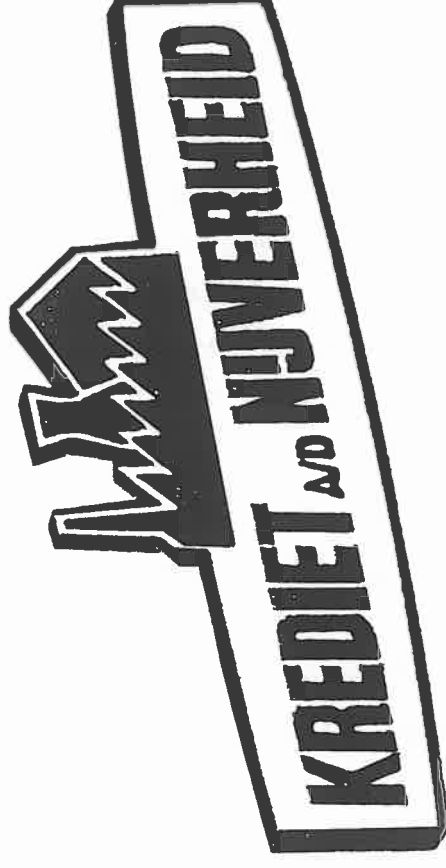

Thuis in sparen

KANTOOR OPEN van maandag tot vrijdag van 9 tot 12u. en van 16 tot 18u.
woensdagnamiddag gesloten
zaterdagvoormiddag van 10 tot 12u.; ook op afspraak.

ANEKDOTES UIT DE SPOORWEGGESCHIEDENIS

Na recente aanschaf van een (zoveelste) boek over de spoorwegen, dat, bij wijze van uitzondering, niet rechtstreeks in de boekenkast terecht kwam (eerlijk gezegd wegens prangende overbevolking in dit meubel !) en dus, samen met nog enkele andere thuisloze confraters, in de huiskamer bleef rondslingeren als verschoppeling van de ene plaats naar de andere, en maar geen politiek asiel kon krijgen, noch van mezelf, noch van de eeuwig opruimende echtgenote, heb ik dan maar besloten ondertussen te voldoen aan de oorspronkelijke bedoeling van de nijvere schrijver door het boek toch maar te lezen.

Het betrof een pretentieloos werkje met veel foto's en een zeer algemene terugblik op de geschiedenis van de spoorwegen en hun impact op de omgeving en de maatschappij. Ten einde de goed bedoelende lezer wakker te houden heeft de schrijver zijn pennevrucht hier en daar doorspekt met enkele kluchtige, soms spectaculaire en soms interessante anekdotes.

Het merkwaardige en tevens amusante ervan is dat deze feiten, hoe belachelijk en soms ongelooflijk deze nu mogen lijken, toen dodelijke ernst waren en soms echte wapenfeiten en mijlpalen welke de evolutie van het spoorweggebeuren mede bepaalden.

Mogelijks houden deze ook de trouwe Amsac-lezer uit somnambule toestand, zodat ik het aangewezen vond deze soms grappige, soms ernstige anekdootjes mee te delen.

Even de bronvermelding ter informatie :

"The Railway Revolution" - Sidney Wood,
Macmillan Publishers, Londen, 1981.

Klaar voor de eerste rit ? Hier gaan we dan...

Omstreeks 1800 werden in Engeland spoorwagens gebruikt met paardentractie bij kolenmijnen en steengroeven. Sommigen voorzagen hierbij een extra wagen, genoemd een "dandy cart", om bij trajecten bergaf, het paard toe te laten hierop zelf mee te rijden !

In Frankrijk maakte een zekere Cugnot reeds in 1769 heel wat ophef door de primitieve stoommachine toe te passen op een driewielige wagen en daarmee door Parijs te razen aan een slordige 14 km/u. De pret duurde niet lang. De driewieler

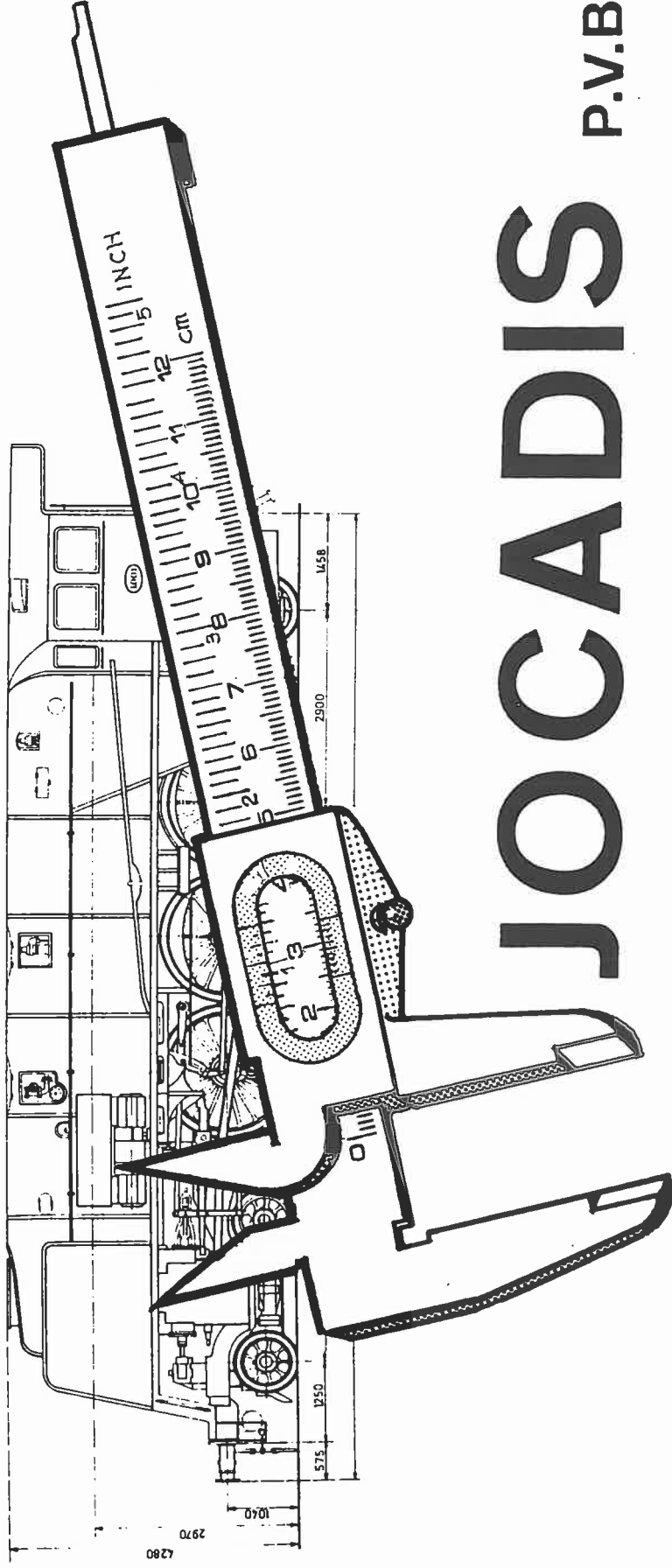

JOCADIS

P.V.B.A.

TREINEN & TRAMS IN MINIATUUR

de specialist in nauwkeurigheidsmodellen

**BRUSSELSTRAAT 53
7850 - EDINGEN
TEL: (02) 395.71.05**

open van dinsdag tot zaterdag
van 9u. à 12u. ~ 14u. à 19u.
op zondag van 10u. à 12u.30

de maandag gesloten

muntenne blijktbaar niet uit door zijn wegligging, kantelde en ontplofte. In het belang van de openbare veiligheid werd Cugnot prompt achter de tralies gestopt en het gevaarlijke tuig in beslag genomen.

Deze prille genieën, waaraan men nu met ontzag en eerbied terugdenkt, werden zowel in Frankrijk als in Engeland op dat ogenblik zeker niet zo gewaardeerd. De eerste voorloper van George Stephenson om de stoommachine van James Watt praktisch toe te passen op spoorvoertuigen was Richard Trevithick uit Cornwall (1804). Hij werd plotseling bekend door het winnen van een weddenschap om een lading ijzer over 10 mijl te vervoeren zonder haperingen. Na dit succes richtte hij in de Londense wijk Euston een soort circusattractie op door binnen een omheining met een stoomlokomotief rondjes te rijden. De lok was genaamd "Catch me who can". Deze kerel, van wie de stoomlokomotief dus rechtstreeks afstamt, leefde constant in geldnood. Na een ongeluk met deze attractie kon hij de schade niet betalen en probeerde daarop in Zuid-Amerika zijn uitvinding te introduceren, echter zonder succes. Tenslotte keerde hij terug naar Engeland om er berooid en vergeten aan zijn einde te komen. En zeggen dat de latere stoomloks eerst een reuze succes wereldwijd meemaakten en nu nog overal als monumenten van een glorievolle tijd worden gekoesterd !

Ook alweer in Engeland, waar het immers allemaal begon, werd de roemvolle opening van de eerste publieke spoorweg Liverpool/Manchester overschaduwed door een tragisch ongeval, wat uiteraard minder bekend is. Toen bij de openingsrit Stephenson himself met de lokomotief de Northumbria een watersop maakte in Parkside, verliet een van de eregasten, het parlamentslid Willimas Huskinson uit Liverpool de trein, panikeerde zodanig bij het zicht van de naderende tweede lokomotief "Rocket", dat hij vlak voor de lok struikelde, viel en aan de verwondingen overleed.

De grootste Engelse spoorwegingenieur, Isambard Kingdom Brunel, stichter van de Great Western Railway (bijgenaamd Gods Wonderful Railway) en constructeur van diverse tunnels en gedurfde bruggen, riep de hulp in van geneesheren toen hij per ongeluk een geldstuk had ingeslikt. Toen de medische wetenschap er niet in slaagde het muntstuk uit zijn slokdarm te verwijderen, ontwierp Brunel zelf een speciaal soort tang of pincet en liet dit prompt vervaardigen. Hiermee kon zonder meer het geldstuk worden verwijderd. Van veelzijdigheid gesproken !

Bij de aanleg van de Great Western Railway moest het spoortracé bij Eton worden herzien, en zo maar even 3 mijl worden verlegd door toedoen van een geleerd schoolhoofd dat

GRAVEER- & STEMPELBEDRIJF

ETN. VANDERSTRAETEN

tu post

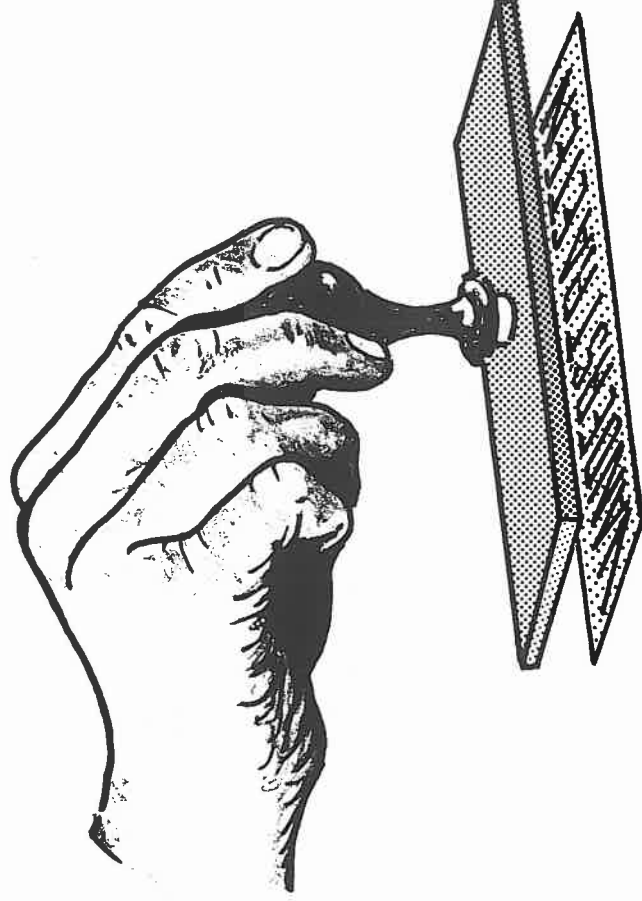

Steendam 16-18

9000 Gent

Tel.(09)223 25 12

Fax (09)225 57 88

a.d.'hoolaege,92

ervan overtuigd was dat zijn leerlingen zich onmogelijk nog zouden kunnen concentreren bij het passeren van een trein.

Even op verplaatsing naar de USA in 1833. Op een van de eerste en best gekende stoomlokomotieven, de "Best Friend of Charleston", werd een neger aangeworven als stoker. Deze werd het zo beu steeds het veiligheidsventiel te horen sissen, dat hij dit prompt dichtklopte, waarna de ketel explodeerde. De stoker stierf onmiddellijk en de machinist werd ernstig verbrand.

In de USA ontpopte Chicago zich al vlug en tot op heden als de draaischijf van alle lange-afstandsspoorverkeer. In de hoogdagen van de eerste stoomtreinen kwamen 11 lijnen van diverse spoorwegmaatschappijen er samen. De bij de zaak zijnde hotelbazen verhuurden telescopen om aan de zakenlui toe te laten vanop het dak van het hotel de voor hen belangrijke trein al op afstand te herkennen, nog voor deze in de stad toekwam.

The american dream ! Oakes Ames was een nederige schoppenverkoper tot hij plots een fortuin maakte door levering van duizende schoppen voor de aanleg van de reusachtige Union Pacific Railroad, waarna Ames zelf het hoofd werd van deze machtige en nog bestaande maatschappij.

Toen in 1835 de koningen van Napels en Spanje nog argwanend en niet begrijpend toekeken op de ontwikkeling van de spoorwegen, en deze met alle macht probeerden uit hun landen weg te houden daar zij vreesden dat de komst daarvan het land op zijn kop zou zetten en zelfs hun koninklijke macht aantasten, getuigde koning Leopold van het nieuwbakken België reeds van een verregaande vooruitziendheid, en was de eerste om de spoorwegen uit Engeland op ons continent te importeren, met het oog op een economische ontwikkeling wat zowel het land zelf als de bevolking ten goede kon komen. Het gevolg van deze snelle actie is nog steeds zichtbaar : onze treinen rijden nog steeds links in plaats van rechts.

Het is een feit dat de spoorwegontwikkeling mettertijd meebracht dat ook de gewone man zich kon verplaatsen en zelfs op reis gaan. In den beginne was deze evolutie echter niet zo evident ! De eerste maatschappijen in Engeland rekenden zulke dure prijzen dat enkel de rijken daar konden gebruik van maken. In 1840 greep het parlement in en verplichtte hen een 3e klasse te voorzien, mét zitbanken en een dak, tegen de prijs van 1 penny per mijl. Dit viel niet in goede aarde bij

gentsse hefttrucks

N.V.

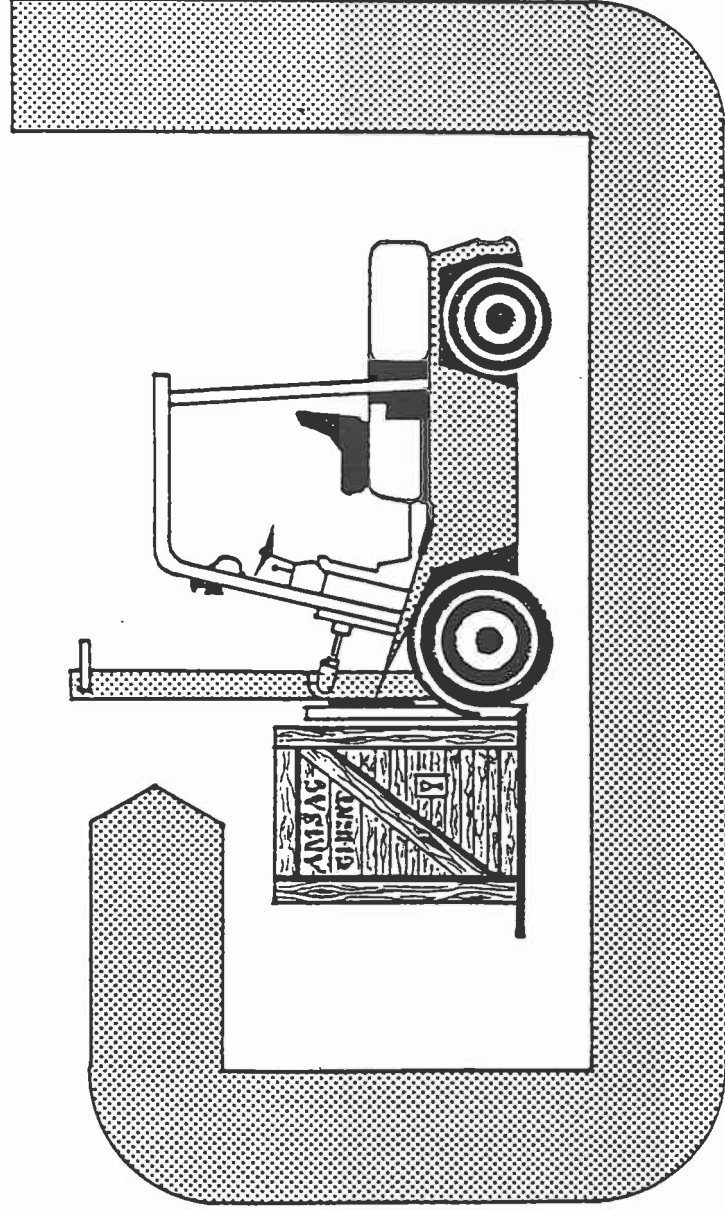

VERHURING - VERKOOP

VORKHEFTRUCKS

HEFTOESTELLEN

PALLETTRUCKS

INDUSTRIEBANDEN

(09) 251 09 25
VLEIGTUIGLAAN 12
9000 GENT

lid van A.M.S.A.C.

de winstbejegenende maatschappijen die dan ook opzettelijk de derdeklastreinen inlegden op de meest onmogelijke uren.

Bij de forensentreinen in Tokio worden "people packers" ingehuurd. Hun job bestaat enkel uit krachtdadig "aanstampen" van de menselijke vracht bij het instappen, ten einde de treinen zo (over)vol mogelijk te krijgen.

De pioniersmaatschappij Liverpool/Manchester getuigde van een diep menselijk medeleven en begrip met de reizigers die in open wagons reisden in het engelse regenklimaat en maar al te dikwijls letterlijk met de voeten in het water zaten. Op klantvriendelijke wijze werden de vloeren voorzien van gaten zodat het water zonder meer kon wegvloeien. Een vroege vorm van service !

In de USA werd de wedijver tussen de vele spoorwegmaatschappijen soms ten top gedreven. Hoe meer bevolking er zich rond hun spoorlijnen vestigde, hoe meer klanten uiteraard en hoe meer winst. Zo ronselde de Santa Fe 15.000 duitse boeren uit russische landsgedeelten om zich te vestigen in de door hun nieuwe spoorlijnen bediende gebieden. Deze Duitsers bleken zulke goede en succesvolle boeren te zijn (het duitse Wirtschaftswunder) dat rivaliserende maatschappijen deze probeerden te kidnappen.

In de glorie-dagen van de Oriënt Express koste het prijskaartje voor een dienstbode evenveel als zijn of haar volledig jaarloon !

Op het einde van de 19e eeuw begon men zich te beklagen over de totale afwezigheid van toiletten op de treinen. Vooral op de lange-afstandslijnen werd het in de stations bij elke halte een spurt van jewelste, gevolgd door een beleefd, doch krampachtig aanschuiven aan de reeds schaarse gelegenheden. Zo vermeldde de kronieken van die tijd dat de dienstboden, ten behoeve van de kinderen mandjes maakten met krantenpapier waarin de kinderen hun prestaties konden deponeren. Daarna werden inhoud en verpakking door het raam naar buiten gekeild. Gelukkig bevonden er zich toen nog niet zoveel railfans langsheen de trajecten.

Toen er in de USA nog veel kudde buffels en veestapels rondzwierven in de eindeloze mid-western prairies, reed in Nevada een trein in op een kudde, met ernstig defect als gevolg. Aangezien technische hulp diezelfde dag niet meer



PEUGEOT TALBOT

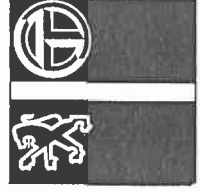

p.v.b.a. GARAGE DEN HAESE & Z.

Brusselsesteenweg 543 GENTBRUGGE - Tel. 09/230.02.08

moest worden verwacht, werd van de nood een deugd gemaakt, en werden enkele dieren door de reizigers afgeslacht en opgegeten in een reuze-barbecue.

Nog straffer dan de stoomdriewieler van Cugnot uit Parijs en dan de eerste stoomlok van Trevithick was het experiment in 1815 in de Butterly Iron Works in Derby, Engeland. In plaats van stoom aan te wenden om wielen aan te drijven, experimenteerde men met een heus wandelend stoommonster op 2 hoge benen met bewegende voeten en enkels voor het voorttrekken van spoorwagens. Tijdens een der tests, wat uiteraard heel wat kijklustigen dichterbij lokte, ontplofte de stoomstapper, waarbij zowel de bedieners als een deel van de omstaanders werden gedood. Onnodig te zeggen dat dit "knal"-idee naar de prullemand werd verwezen.

De vroege spoorwegmaatschappijen hadden terecht heel wat fierheid over hun prestaties, hun succes en hun organisaties. Hiermee gepaard gaand werd dan ook veel belang gehecht aan etikette en werden hoge eisen gesteld aan het personeel. Naast de reglementenboekjes met de alombekende veiligheidsvoorschriften werden ook, regels uitgevaardigd die betrekking hadden op de handel en wandel van het personeel. Zo verboden sommige maatschappijen in Engeland aan hun personeel om alcohol te gebruiken, ook buiten de diensturen ! Een personeelslid werd zelfs ontslagen omdat hij zich had overgeleverd aan het wedden op paarden. De Great Western vereiste van haar kruiers dat zij minstens 5 voet en 9 duim groot zouden zijn en daarenboven konden én lezen én schrijven. De Taff Vale Railway ging nog verder. Art. 26 van het reglement schreef voor dat elke werknemer, indien niet van dienst op zondag, verplicht was een gebedsdienst bij te wonen.

De metro van Londen werd in 1863 ingehuldigd. Bij uitbreidingswerken in 1911 werden voor het eerst roltrappen voorzien naar de ondergrondse perrons. De bevolking bleek echter zo weinig vertrouwen te hebben in deze nieuwigheid dat de maatschappij een gehandicapte inhuurde met een houten been om dag in, dag uit te illustreren hoe gemakkelijk, probleemloos en veilig het wel was de roltrap te gebruiken.

Vandevoorde Erich

De Modelspoorvrienden Brugge houden een grote ruilbeurs onder het thema "Modelbouw in al zijn facetten"

op zaterdag 18 september 1993 van 10 tot 17 uur en

op zondag 19 september 1993 van 10 tot 19 uur

in de zaal 't Schuttershof, Boogschutterslaan 41 St.-Kruis

8310 Brugge

Ruime parking - Eveneens te bereiken met lijnbussen 6,11 en 16

Tél : 09 / 227.68.41
FAX: 09 / 227.68.41

Bank: 144-0573057-61
HRG : 167.570

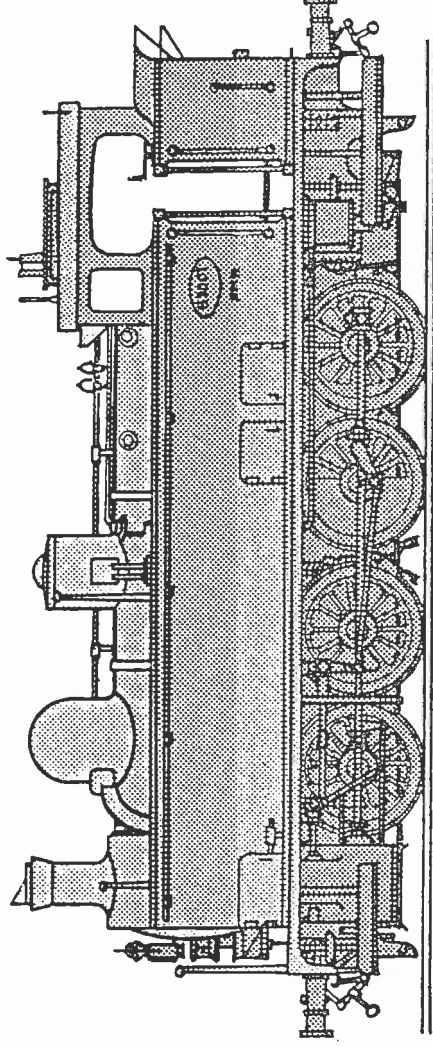

G O - R A I L

Henri De Sagherstraat 16
B - 9031 DRONGEN (Gent)

TREINMODELBOUW IN AL ZIJN FACETTEN VAN SPOOR Z TOT SPOOR 1 - AL GEKENDE MERKEN

Voor info, telefoneer : 09 / 227.68.41

*van woensdag tot vrijdag tussen 17u.30 en 19u.30, of op zaterdag tussen
14u. en 18u.*

*Bestellingen doorlopend via ons antwoordapparaat.
Wij komen vrijblijvend aan huis.*

TREINSEIZOEN 93/94

Voor de meesten onder ons is het verlof voorbij. Tijdens de zomermaanden raken onze treinen wel eens in de vergeethoek. In het najaar en de winter zal onze hobby terug de volledige aandacht krijgen (ook al door het minder goede weder). De nieuwigheden die ons werden voorgesteld op de speelgoedbeurs van Nurnberg, in februari, zijn of zullen kortelings bij de handelaars verkrijgbaar zijn.

Bij het nader bekijken van die nieuwigheden, kunnen we een tendens vaststellen, die vorig jaar reeds begon. Vele nieuwigheden, zijn een verbeterde of gewijzigde versie van reeds bestaande modellen of worden terug in de catalogus opgenomen.

Sommige modellen krijgen een ander kleurtje of beschrifting. Interessant om onze verzameling aan te vullen. Haast U, het is goed mogelijk dat het om een beperkte oplage gaat! Zo blijft een bestaand model boeien.

Oudere modellen, die uit de catalogus verdwenen waren, duiken plots terug op. Trek niet te vlug uw conclusies. Vaak werd de volledig kast herwerkt. De detaillering is perfect en voldoet aan de hedendaagse normen en eisen. Wat tien jaar terug onmogelijk leek, wordt nu in serie gemaakt. Ingerichte stuurcabine's, verfijnde pantografen, strikt conform de werkelijkheid. De verlichting van de lokomotieven wordt sterk verbeterd : lichtwisseling rood-wit aan beide zijden, toepassing van led's. Op technisch vlak, worden nieuwe motoren gebruikt (meestal vijf-polige motoren) die borg staan voor een soepel rijgedrag. Vaker vinden we voorzieningen terug om onze lokomotieven in de toekomst te digitalizeren.

Wanneer we dan het oude en het nieuwe model met elkaar vergelijken, komen we tot de vaststelling dat een schijnbaar opnieuw uitgegeven lok, eigenlijk totaal nieuw is. Een verjongingskuur is volop bezig! Voorbeelden zijn er genoeg Fleischmann, Lima, Piko, Roco,...

Daarnaast zijn er natuurlijk ook nieuwe modellen, die we nog niet in het gamma hebben teruggevonden. Aangenaam verrast dat een droom werkelijkheid wordt (NMBS Type 55-Marklin!).

Zo kan een schijnbaar matige beurs van Nurnberg, toch nog vol aangename verrassingen zitten. En plots worden onze verlangens groter, om onze collectie uit te breiden. Het nieuwe treinseizoen is gestart! Veel plezier.

KORT GETEST

FLEISCHMANN : De Duitse ICE, van Fleischmann, is compleet. Vanaf nu kan men naast de beide motorrijtuigen, eveneens alle bijbehorende wagens verkrijgen, nodig om een volledige ICE te kunnen samenstellen. Zowel de motorrijtuigen, als de rijtuigen, zijn perfect op schaal vervaardigd (wat niet het geval is bij een andere fabrikant). Allen zijn ze voorzien van een goed werkend kortkoppelingsmechanisme. Het interieur is conform de werkelijkheid, in de gepaste kleurstelling, en de twee machinisten zijn op post. Het volledige stel wordt aangedreven door de alombekende motor met geïntegreerd vliegwiel. De trekkracht is voldoende. De snelheid is aan de hoge kant. Wie over een groot reseau beschikt, kan aldus zeer natuurgetrouw rijden. Rekening houdend met de totale lengte (2 motorrijtuigen en 10 tussenrijtuigen = 3,6 meter), is een grote baan aangewezen, om dit mooie treinstel volledig tot zijn recht te laten komen.

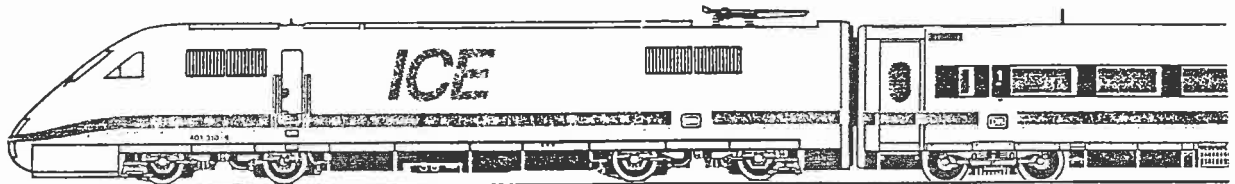

GUTZOLD : Na de opsplitsing bij de voormalige Oostduitse fabrikant, worden we aangenaam verrast door de heruitgave van verschillende stoomlokomotieven. Er wordt gebruik gemaakt van andere kunststoffen en motoren. Vele loks worden voorzien van ledverlichting. Het zijn stuk voor stuk geslaagde modellen met zeer goede rij-eigenschappen. De kwaliteit/prijs-verhouding is veelbelovend. De hieronder afgebeelde stoomlokomotief is één van de nieuwigheden, die de moeite loont.

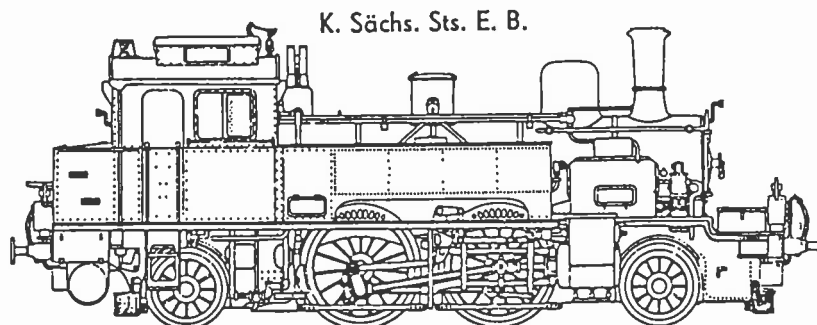

HERPA : Een nieuwe wagen is nog maar pas op de markt of Herpa zorgt ervoor dat we onze modelbaan up-to-date kunnen houden. Renault Clio, Opel Corsa, VW Golf & Vento, Fiat Cinquecento... Stuk voor stuk prachtige modellen.

KLEIN MODELLBAHN : Deze Oostenrijkse firma, bracht reeds enkele tijd terug, in zeer beperkte oplage, de Belgische diesellok van de reeks 61 op de markt (gele kleurstelling en ledverlichting). Eveneens voor de Belgische markt, de vierassige Eaos-wagens. Een zeer mooie goederenwagen voor een democratische prijs. Er is eveneens een koelwagen uit tijdperk III.

LIMA : Van de vele nieuwigheden uit Italië is de Berliner S-Bahn, een model dat in het oog springt. Verkrijgbaar in verschillende varianten, zowel qua kleurstelling als tijdperk. Een vijf-polige motor met kardanaandrijving zorgen voor goede rij-eigenschappen. Het is een verzorgde uitgave die in het stadsbeeld van onze baan niet mag ontbreken en biedt een goed alternatief voor de tram. De kwaliteit van Lima, nu onder de hoede van Rivarossi is de laatste jaren sterk verbeterd. De prijs is evenwel evenredig.

MARKLIN : In samenwerking met TRIX, werd een tijdje terug de E70 (ook nog Duitse krokodil genoemd) op de markt gebracht. Dit model in volmetaal is zeer goed gedetailleerd (ook rekening houdend met de speciale konstruktie) en biedt zeer goede rij-eigenschappen. De verlichting is zeer verzorgd

RIVAROSSO : De successtory gaat verder. Rivarossi spitst zich toe op haar prachtige graanwagens. Dit jaar werden er reeds verschillende livreeën uitgebracht uit diverse landen. Een must voor iedere modelbaan. Jaren terug was een graanwagen, van de ondertussen terziele gegane firma Dacker, reeds een bezienswaardigheid. Nu hebben we een waardige opvolger.

ROCO : De levering van de nieuwigheden voor 1993 is volop begonnen. Voorlopig blijft het beperkt tot herschilderingen van bestaande modellen. Voor de echte nieuwigheden zullen we moeten wachten tot het najaar. Dat belooft.

NIEUWIGHEDEN

Het najaar zal, voor de Belgische treinliefhebber, enkele zeer interessante nieuwigheden brengen.

MARKLIN zal in de reeks 16 een nieuw reeksnummer op de markt brengen : 1608. Bovendien werd op deze zeer populaire meerstroomlok, de nieuwe stelplaats aangebracht. De levering is voorzien voor eind dit jaar. Ook voorzien voor deze periode, de dieselrangeerlokomotief van het type 80, met als nummer 8002. Deze lok is voorzien van een delta-module. Alsof dit nog niet voldoende is, komt er ook een set rijtuigen uit tijdperk III op de markt.

LIMA brengt een vernieuwde uitvoering van de reeks 22 op de markt. Dit model zal voorzien zijn van een motor met kardanaandrijving.

ROCO zou tegen eind dit jaar een stoomlokomotief op de markt brengen. Het zou gaan om een variant van de Duitse lok van het type 50. Deze stomer werd in ons land hernummerd naar de reeks 25. Dit model is een waar technisch wonder.

AGENDA

De vergaderingen van de Artevelde Miniatuur Spoorweg Amateurs Club - Gent (A.M.S.A.C.) hebben plaats in het lokaal gelegen in het Sint-Pietersstation te Gent, spoor 1, iedere maandagavond om 20u..

Op de wettelijke feestdagen, zoals tweede Paasdag e.a., en tijdens de duur van de Gentse Feesten zijn de vergaderingen afgelast.

De werkavonden gaan voorlopig door de vrijdagavond. (om 20u.)

Leden die wensen deel te nemen aan de verdere opbouw van de clubbaan, in het clublokaal, dienen zich vooraf in verbinding te stellen, hetzij tijdens de gewone vergaderingen hetzij telefonisch, met de heren CLAEYS Guy - tel:227.68.41 of COCQUYT Hans tel 2 26.31.10 die de leiding op zich nemen voor de verdere opmaak van de baan wanneer zij eveneens die avonden vrij zijn.

Op onvoorziene data kunnen de maandagavond video- of diaprojekties plaats hebben, dit naar gelang de inbreng van de leden die voor de projektie instaan. De video- of diaprojekties waarvan sprake slaan enkel en alleen op miniatuur- of reële spoorwegen.

Dit voorwat de Artevelde Miniatuur Spoorweg Amateurs Club (A.M.S.A.C.) betreft.

TENTOONSTELLINGEN en RUILBEURZEN

- 10.09.1993 Receptie in het Cultureel Centrum te Hoeselt om 20u. door de heer OLAERTS Guido, voorstelling van de stoomlokomotief type 1 van de NMBS (vrijdagavond).
- 11.09.1993 Modeltreinbeurs te Eindhoven (Nl) in de A. Coolenlaan 5 van 10u. tot 15u.
- 11.09.1993 Leeuwarden (Nl) Ruilbeurs in de Frieslandhalle - in de zaal Prins van 10u. tot 15u.
- 11.09.1993 Ruilbeurs te Roden (Nl) in het café restaurant Onder de Linden van 10u. tot 16u.
- 11-12.09.1993 Tentoonstelling van spoorwegfoto's door de vereniging CLUB FERROVIAIRE DU CENTRE (C.F.C.) in het Stations Museum te Haine-Saint-Pierre.
- 11-12.09.1993 Tentoonstelling door Les Amis du Rail in het Stadhuis te Halanzy - deelgemeente van de gemeente Aubange (prov. Luxemburg).
- 11-12.09.1993 Stoomrit te Ommen (Nl) met de SSN 52 3879 van Zwolle-Ommen-Coevorde.
- 11-18.09.1993 MOROP CONGRES te Milano (It).
- 12.09.1993 Miniatuurtrein Ruilbeurs door T.H.T. te Vilvoorde in de zaal STAR, N. De Brauwerstraat 21 Vilvoorde van 9u. tot 13u. Toegangsprijs 50fr. kinderen tot 6 jaar gratis.
Tijdens deze ruilbeurs kunnen de prijzen opgehaald worden van de WEDSTRIJD RUILBEURS van 9 mei 1993.
- 14.11.1993 Internationale Ruilbeurs te Kruibeke 9150 in de Gemeenteschool, E. Gorrebeeckstraat 14 a, van 9u. tot 13u., toegangsprijs 50 fr.

- 12.09.1993 Mijn + Trein = Mijntrein te As door de vereniging LSV, deelname aan de "Open Monumentendag".
- 12.09.1993 Nostalgieritten door de vereniging TSP van Ciney tot Spontin.
- 24-26.09.1993 Euromodelbouw in de Limburghallen te Genk.
- 25-26.09.1993 Stoomfestival te Mariembourg door de vereniging CFV3V.
- 09-10.10.1993 12de TREINWEEKEND VAN OOSTENDE - Klubtentoonstelling door de MODELSPOORKLUB VAN DE KUST, van 9u. tot 19u. doorlopend in "STIO" of het Stedelijke Technisch Instituut Oostende recht-over het station van de NMBS.
- 23-24.10.1993 Modelbouw 93 in de Grenslandhallen te Hasselt.
- 16-17.10.1993 150 Jaar Spoorlijn Luik - Keulen met speciale ritten, tentoonstellingen en evenementen te Luik, Verviers, Welkenraedt en Eupen. Voor inlichtingen kan men vanaf september telefoneren op het nummer 02/224.62.79 tijdens de kantooruren.
- 31.10.1993 9de Ruilbeurs te Chatelet ingericht door de vereniging "Presence et Action Culturelles" in het stadhuis te Chatelet, Place de l'Hôtel de Ville van 9u. tot 13u. Inkomgeld 60 fr.
- 25-26.09.1993 51ste Internationale Veiling van Oude Speelgoedtreinen door André VERCAUTEREN in het Hotel Serwir te Sint-Niklaas.
- 11-12.12.1993 52ste Internationale Veiling van Oude Speelgoedtreinen door André Vercauteren in het Hotel Serwir te Sint-Niklaas.
- 05.12.1993 Internationale Trein- en Autobeurzen te Wommelgem in de zaal Sint-Jozef, Dahliastraat 23 van 9u. tot 14u.
- 06-07.11.1993 ANTWERPEN - MODELBOUW georganiseerd door acht modelbouclubs, schepen, treinen, vliegtuigen, enz. in de Feestzaal Harmonie, Mechelsesteenweg 216 te Antwerpen van 10u. tot 19u. (tram 2 of 15)
- 22-26.09.1993 Hobby Salon '93 - Beurs voor creatieve vrijetijdsbesteding in de Nekkerhal te Mechelen.
Info: Buro Evenementen Organisatie, Postbus 4775 4803 ET Breda Nederland.
- 09-10.10.1993 Rail Miniature Mosan - Namur - Tentoonstelling in het lokaal Centre Culturel de Géronsart, rue du Trèfle te Jambes 5100

STOOM OP HET SPOOR - ANWB (Nederland)

- 1 - Veluwsche Stoomtrein Maatschappij VSM - Apeldoorn - Dieren
 Depot en briefwisseling, Dorpstraat 140, 7361 AZ Beekbergen
 Tél: 050-788.421 (VVV) (1435mm. 27 km.)
 Data: 19-21 & 26-28 oktober 1993.

- 2 - Hoogovens Excursietrein - Beverwijk
 Briefwisseling Stoomclub Hoogovens, Postbus 10.000, 1970 CA
 IJmuiden, aan het station NS Beverwijk, om 10u.45'.
 Tél: 02514-99.111 (1435mm., 2 x 9 km., 105 min.)
 Data: 26 september & 31 oktober 1993.
- 3 - Stoomtrein Goes - Borsele SGB - Goes - Oudelande
 Depot en briefwisseling, Goes, Van Doornestraat
 Postbus 250, 4460 AR Goes
 Tél: 01100-28307/20577 (1435mm. 16 km.)
 Data: 17, 19 & 20 oktober 1993.
- 4 - Museum Buurt Spoorweg MBS - Haaksbergen - Boekelo
 Depot en briefwisseling, Haaksbergen, Stationstraat 3
 7481 JA Haaksbergen
 Tél: 05427-21516 (1435mm. 7 km.)
 Data: 12 september, 17 & 20 oktober, 26 & 29 december 1993.
- 5 - Museumstoomtram Hoorn - Medemblik SHM - Hoorn - Medemblik
 Depot en briefwisseling, Hoorn
 Postbus 137, 1620 AC Hoorn
 Tél: 02290-14862 (1435mm. 20 km.)
 Data: 11 & 14 september, 31 oktober 1993.
- 6 - Recreatief Toeristische Museumtramlijn RTM - Grevelingen
 (Brouwersdam)
 Depot en briefwisseling, De Punt NZ, Ouddorp
 Postbus 25, 3253 ZG Ouddorp
 (Bus ZWN 104 Spijkenisse - Vlissingen -
 Depot open van 11u. tot 17u.)
 Data: 31 december 1993.
 Tél: 01878-3052
- 7 - Stoom Stichting Nederland SSN - Rotterdam (Spaanse Polder)
 Depot en briefwisseling, Giessenweg (van 10 tot 17u.)
 Postbus 2968, 3000 CZ Rotterdam
 (Metro & tram RET 1-4-6 Marconiplein)
 Tél: 010-462.2337 (1435mm.)
 Data: 31 december 1993.
- 8 - Nederlandse Smalspoorweg Stichting NSS - Valkenburgse Meer
 (bij Leiden)
 Briefwisseling, Postbus 62, 2235 ZH Valkenburg (ZH)
 Bus: NZH 43 Leiden - Den Haag (stop
 Haagsche Schouw)
 Depot open van 10 tot 16u.
 Tél: 071-322.438 (700mm.)
 Data: 31 december 1993.
- 9 - Nederlands Spoorwegmuseum - Utrecht
 Briefwisseling, Maliebaanstation, 3581 XW Utrecht
 Bus: Utrecht CS - Museum: 3
 (Galgenwaard) halte Maliebaan
 Open: di-za van 10 tot 17u., zo van 13 tot 17u.
 Tél: 030-306.206
 Gesloten: 25 december 1993

10 - Eerste Drentse Vereniging van Stoomliefhebbers EDS -
Barger Compascuum

Briefwisseling, Nationaal Veenpark, Berkenrode 4,
 7884 TR Barger Compascuum
 Tél: 05913-49631 (700mm. 2 x 1 km., 20 minuten)
 Het Veenpark is van 15 maart tot 15 mei en van 15 september
 tot 1 november geopend van 10u tot 17u, van 15 mei tot 15
 september van 9u tot 18u.

11 - Efteling Stoomtrein Maatschappij - Kaatsheuvel

Briefwisseling, Familiepark Efteling, Europalaan 1
 5171 KW Kaatsheuvel
 Bus: Tilburg - Efteling: BBA 138, 136
 's-Hertogenbosch - Efteling: BBA 138, 137
 Tél: 04167-88111 (600mm. 2 x 1,5 km., 20 minuten)
 In de periode van 8 april tot 24 oktober is het park alle
 dagen geopend van 10u tot 18u.

12 - Industrieel Smalspoor Museum ISM - Erica (ZO-Drenthe)

Depot en briefwisseling, aan het Dommerskanaal open 10u à 16u.
 Postbus 2052, 7801 CB Emmen
 Tél: 05910-17892 & 13000 (VVV Emmen) (900 mm.)

HOE BEREIK IK DE VENNBahn ?

Per trein:

NMBS: station Eupen.
 De NMBS staat verminderingen toe op de reis per trein.
 Inlichtingen zijn in alle spoorwegstations verkrijgbaar.

Per lijnbus:

TEC: op de Belgische buslijnen wordt voor de heenreis naar
 de VENNBahn een reductie toegestaan (eveneens geldig
 voor het Belgisch parkoer van de lijn 14). Inlichtingen
 omtrent de buslijnen kunt u verkrijgen door het nummer
 087 / 74 25 92 op te bellen.

Per auto:

van Luik rijden richting Verviers, Eupen tot RAEREN.

Adres:

VENNBahn V.o.E., 'Mitgliederwerbung' Bahnhofstrasse, 70
 B-4730 Raeren. (Station)
 Tél: 087 / 85 24 87
 Fax: 087 / 85 16 18

De herexploitatie van de VENNBahn is een initiatief van de
 Duitstalige Gemeenschap van België en wordt actief gesteund
 door de leden van de v.z.w. VENNBahn.

De Europese Gemeenschap heeft dit project gesubsidieerd in
 het kader van het regionaal ontwikkelingsfonds.

Rijddagen: 12, 19 en 26 september, 10, 17, 24 en 31 oktober
 met dieseltraktie;
 2 en 3 oktober met stoomtraktie. (type 50 ?)

Agenda - vervolg

- 11.09.1993 Ruilbeurs te Driebergen (Nederl.) in het IVA Buntlaan 2 - open van 10u. tot 15u.
- 11.09.1993 "100 Jahre Bahnhof" te Hamburg (Duitsl.) in het station Hamburg-Sud.
- 11.09.1993 Ruilbeurs te Spijkenisse (Nederl.) in het Wijkcentrum 'De Akkers'.
- 11-12.09.1993 Opening van het 'Centre de la Mine et du Chemin de Fer' te Oignies (Fr.).
- 11-12.09.1993 Museumdagen in het depot te Bochum - Dahlhausen (Duitsl.).
- 12.09.1993 Stoomritten door LEB te Cheseaux (Zwitserl.) vertrek om 10u.45'.
- 14-17.09.1993 WAGGON 93 - Tentoonstelling en Spoorwegindustrie te Leipzig (Duitsl.) Bayerische Bahnhof.
- 18.09.1993 Ruilbeurs te 's Heer Hendrikskinderen (Nederl.) in het Heer Hendrikskinderenhuis, Werfstraat 18 van 10u. tot 16u..
- 18.09.1993 Ruilbeurs te Delft (Nederl.) in het Techniek Museum, Ezelsveldlaan van 10u. tot 15u..
- 18.09.1993 Ruilbeurs te Odoorn (Nederl.) in De Boshof van 10u. tot 16u..
- 18.09.1993 Ruilbeurs te Den Haag (Nl.) in de J. Westerman-school, J. W. Frisolaan 4 van 10u. tot 15u..
- 18.09.1993 Ruilbeurs te Heerenveen (Nl.) in het Postiljon-hotel, Schrans 65 van 10u. tot 15u..
- 19.09.1993 Ruilbeurs te Koog aan de Zaan (Nl.) in het Buurthuis De Vuister, Molenwerf 44, van 10 à 15u..
- 24.09.1993 Laatste trein over de spoorwegbrug met stoomtraktie te Rotterdam (Nederl.)
- 25.09.1993 Viering van de elektrificatie Noordlijn te Trois-Vierges (Lux.)
- 25.09.1993 Stichting Modelspoorruilbeurs te Haarlem (Nl.) Ruilbeurs in de Aula HTS Veldzichtlaan van 10 à 15u..
- 25.09.1993 Ruilbeurs te Hoogeveen (Nl.) LTS Grote Kerkstr. 49 van 10u. tot 15u..
- 25.09.1993 Ruilbeurs te Rotterdam-Zuid (Nl.) in het Wijkgebouw Lombardijen, Menaderstraat 89, van 10u. tot 15u..
- 25-26.09.1993 Inhuldiging van de elektrische traktie met diverse manifestaties te Kautenbach-Trois Vierges (Lux.).
- 25-26.09.1993 Voertuigendag te Haaksbergen (Nederl.)
- 26.09.1993 Historische dag te Hoorn - Medemblik (Nederl.)
- 26.09.1993 Speciale Stoomtreinrit met de 141TB424 te Vogelsheim (Fr.) vertrek om 8u.20'.

- 02.10.1993 Ruilbeurs door de Stichting Modelspoorruilbeurs te Amersfoort in de zaal Flint (Nl.) 10 à 15u..
- 02.10.1993 2de Zuid-Limburgse Ruilbeurs te Beek (Nederl.) miniatuur auto's en treinen - in het Asta Theater Markt 8, van 10u.30' tot 15u..
- 02-03.10.1993 Weekend met stoomtraktie te Raeren - Vehnbahn.
- 02-03.10.1993 Salon Internationales te Valence (Fr.) in het Parc des Expositions.
- 02-03.10.1993 2ième Salon de la Maquette door Cercle Ferroviaire Quercy-Rouergue te Cransac les Thermes (Fr.) Ruilbeurs op 3.10.1993.
- 03.10.1993 Ruilbeurs door ASMOCO te Aywaille, in de zaal Saint-Rafaël, van 9u.30' tot 14u..
- 08.10.1993 tot 03.01.1994 Nederlands Spoorwegmuseum te Utrecht (Nederl.) Tentoonstelling: "De Wereld van Lehman".
- 09.10.1993 Ruilbeurs te Hengelo-Oldenzaal (Nl.) in de zaal Luttinkhuis, Rijksweg van 10u. tot 15u..
- 09.10.1993 Ruilbeurs te Alphen aan de Rijn (Nl.) Gemeentelijk Centrum De Bron, Troubadourweg 2, van 10 à 15u.
- 09-17.10.1993 Tentoonstelling en modelbouwwedstrijd te Luzern (Zwitserl.) in het Verkehrshaus, Luzerner Modellbautage.
- 14-17.10.1993 Viering van 100 jaar Groningen - Roodeschool te Groningen met stoomritten naar de Eemshaven en Roodeschool met de SSN 52 3879.
- 16.10.1993 Ruilbeurs te Purmerend (Nl.) in de zaal Concordia Koemarkt van 10u. tot 15u..
- 16.10.1993 Opendeur te Görlitz (Dl.) door de RAW (Reichbahn Ausbesserungs Werk), enig nog in bedrijf zijnde RAW voor smalspoorstoomlocs, van 9u. tot 15u..
- 16.10.1993 Ruilbeurs te Papendrecht (Nl.) in de zaal De Palm Van de Palmstraat 3, van 10u. tot 15u..
- 16.10.1993 Ruilbeurs te Emmen (Nl.) LTS Weerdingerstraat van 10u. tot 15u..
- 16.10.1993 Opendeurdag Railhobby te Baarn (Nl.) ter gelegenheid van het 15 jarig bestaan.
- 16.10.1993 Ruilbeurs te Meppel (Nl.) in Café Restaurant Nijmeijer van 10u. tot 16u..
- 22-24.10.1993 Tentoonstelling "Les jolis trains d'autrefois" te Vierzon (Fr.) in het Parc des Expositions, Place de la Libération, 9u.30' à 12u. en van 14u.30' à 20u..
- 23.10.1993 Modeltreinbeurs te Wychen (Nl.) in de zaal Verploegen, Woerikstraat 308, van 10 à 15u..
- 23-24.10.1993 LANDELIJKE MODELSPoordagen - NEDERLAND.
- 24.10.1993 13de Internationale Ruilbeurs te Winksele-Delle door LMTC, in de Parochiezaal, Steenweg Leuven - Mechelen, van 9u. tot 14u..
- 03-07.11.1993 Internationale Modellbahn Ausstellung - Stuttgart (Dl.)

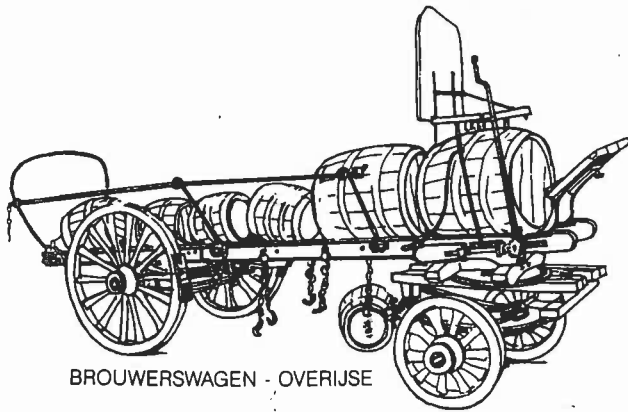

BROUWERSWAGEN - OVERIJSE

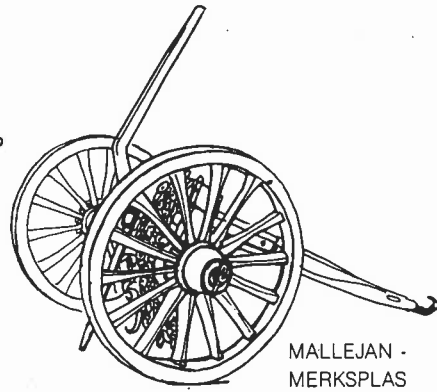

MALLEJAN - MERKSPLAS

KARRENMUSEUM „DEN DOEM”

Domein Fort V Edegem

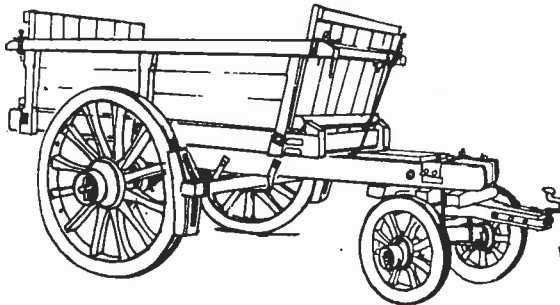

OOSTVLAAMSE 4-WIELKAR (1920) - EVERBEEK

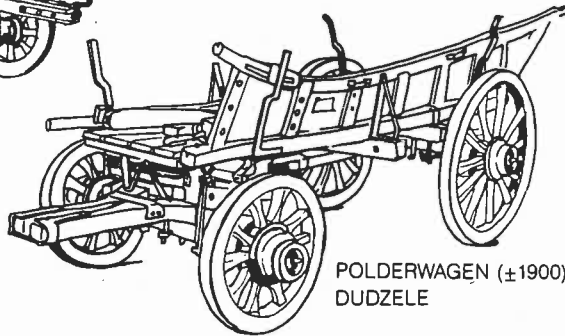

POLDERWAGEN (±1900)
DUDZELE

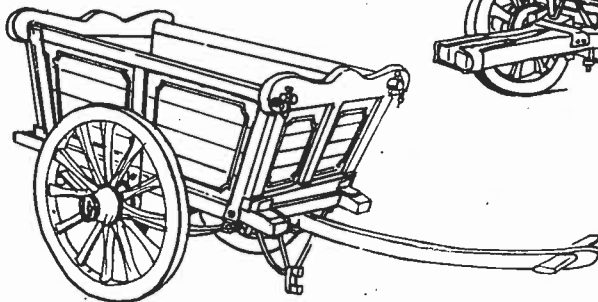

STEEKKAR - LOKEREN



— Gemeentebestuur  van Edegem —

GESCHIEDENIS VAN HET MUSEUM

De verzameling werd aangevat begin der zeventiger jaren door de familie Vermeulen.

Op 10 mei 1981 werd het karremuseum "DEN DOEM" officieel geopend op het domein Fort V. Bij de openstelling bestond de verzameling uit een 28 tal voertuigen. Voordien werden de karren ondergebracht in de gebouwen van de voormalige brouwerij Beirens te Edegem.

Door de medewerking van de Kring voor Heemkunde uit voornoemde gemeente samen met de welwillende steun van het Edegems gemeentebestuur, aan wie de loods toebehoort, werd alzo de kans gegeven een museum op te richten.

De meeste voertuigen zijn nog rijvaardig en worden soms voor folkloristische manifestaties of voor een film gebruikt; zo ondermeer in "Het gezin van Paemel" en "Klein Londen, Klein Berlijn".

Enkele markwaardigheden: de Oostvlaamse vierwielkar, de vlas-kar en de voortrein.

In het museum zijn volgende voertuigen tentoongesteld:

- LATTENKRUIWAGEN Lembeek
- LANDBOUWKRUIWAGEN Ruddervoorde
- BAKKRUIWAGEN Halle
- LEIEKRUIWAGEN (1920) Menen
- VLASSERSKRUIWAGEN Gullegem
- ZAKKENKARRETJE Vlezenbeek
- BOERENSJEES Duffel
- STEEKKAR Lokeren
- STEEKKAR Petegem
- STOOTKAR Mortsel
- HONDEKAR Hansbeke
- EZELSKAR (1920) Mazenzele
- MALLEJAN Merksplas
- BAKKAR (1944) Aartselaar
- BEERKAR (1942) Kontich
- BUITENSLAANDER Koningshooikt
- MALBROEK (± 1900) Putte
- HOOGKAR (1932) Meeuwen
- STORTKAR (1945) Herent
- SPEEL- of MARKTKAR Reet
- MELKKAR Wambeek
- OOSTVL. DRIEWIELKAR (1897) Strijpen
- OOSTVL. DRIEWIELKAR St.-Amandsberg
- OOSTVL. VIERWIELKAR (± 1920) Everberg
- RELLE Sint-Pieters-Leeuw
- KEMPISCHE DRIEWIELER Essen
- PLATTE VLASKAR (± 1925) Ichtegem

- SLEKKE of VLASKAR Menen
- VOORLOPER Essen
- VOORTREIN (1910) Lier
- BAKKAR (1944) Aartselaar
- KEMPISCHE WAGEN (1925) Nieuwmoer
- WAGEN ANTWERPSE POLDER (1942) Oosterweel
- LANGWAGEN (1941) Passendale
- POLDERWAGEN (± 1900) Dudzele
- WAREGEMSE WAGEN Deerlijk
- PLATTE VLASWAGEN (1925) Ichtegem
- LOVENJOELSE WAGEN (1945) Lovenjoel
- HOVENIERSKAMION (1945) Zaventem
- MECHELSE KAMION (1939) Hombeek
- PLATTE WAGEN (1930) Leuven
- VEEWAGEN Mazenzele
- BROUWERSWAGEN Overijse
- BROUWERSWAGEN (1933) Sint-Gillis- Dendermonde
- BIERWAGEN (± 1920) Berchem
- KAR VOOR VATEN Antwerpen

Het museum is open van Pasen tot 31 oktober elke zaterdag, zondag en wettelijke feestdag van 14 tot 18 uur.

GRATIS TOEGANG

Antwerps tram- en autobusmuseum in het zelfde gebouw en dezelfde openingsuren.

Voor inlichtingen: de heer Th. VERMEULEN
Dr. Gallemaertstraat 18
1500 - Halle

